

# Stödmur

Höjd 1,1m och 1,5m

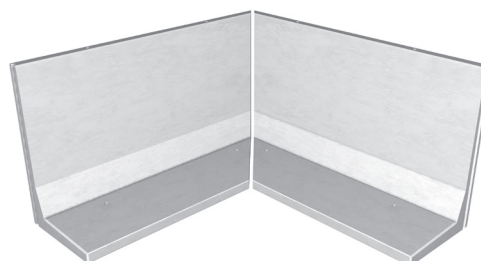
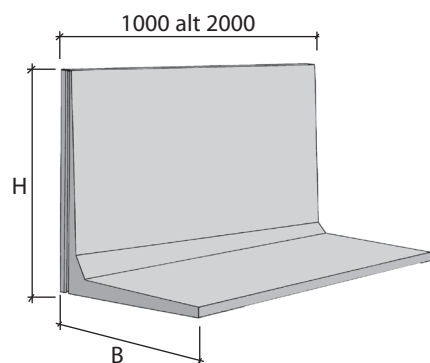

Höjd mm H	Bredd mm B	Tjocklek mm		Vikt kg/m
		T <sub>1</sub>	T <sub>2</sub>	
1100	650	80	70	350
1500	1000	80	80	590

Höjd 2m

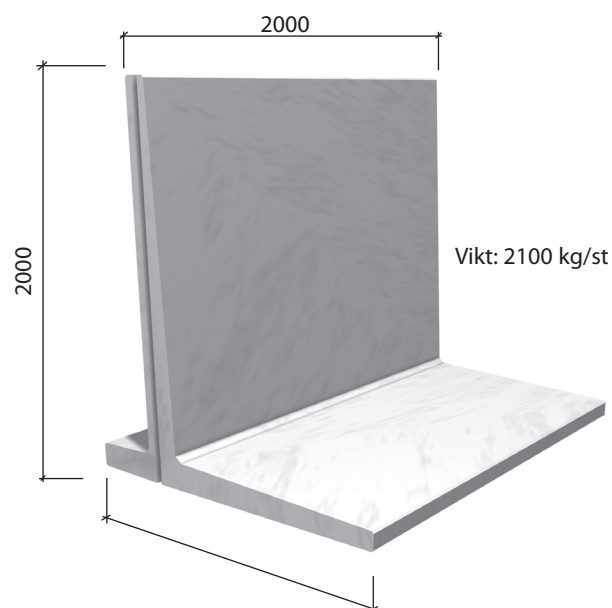
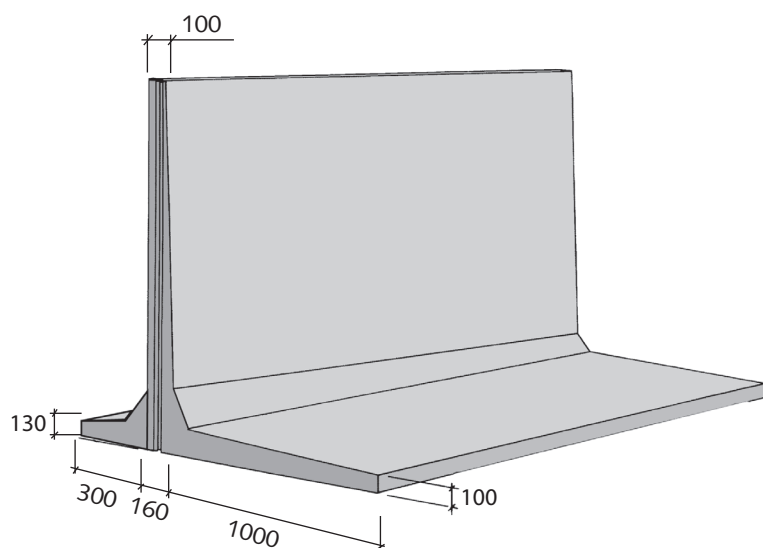

# Stödmur till gödselplattor

Höjd 1,1m och 1,5m, längd 1m alt. 2m.

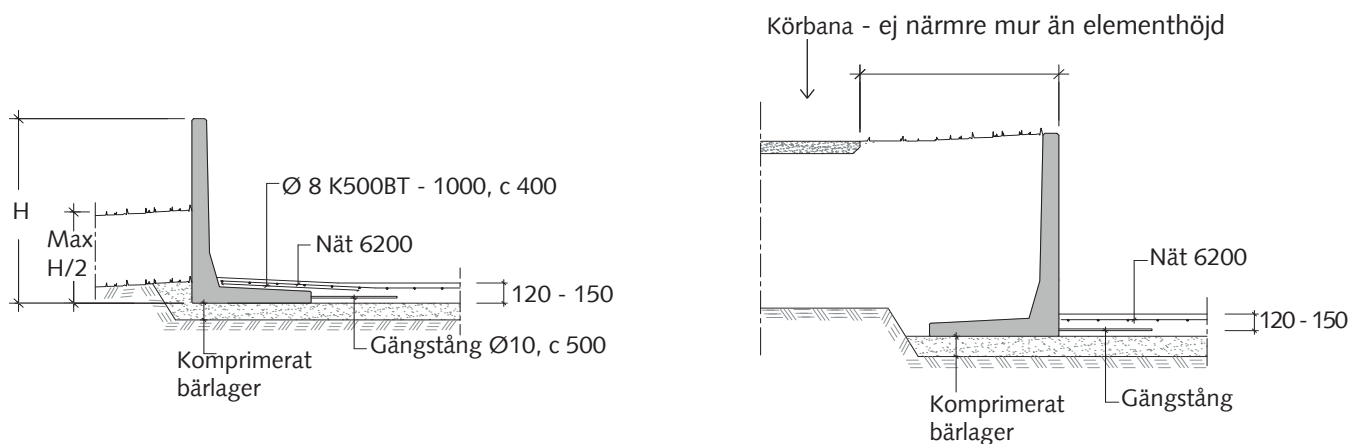

Höjd 2m, längd 2m.

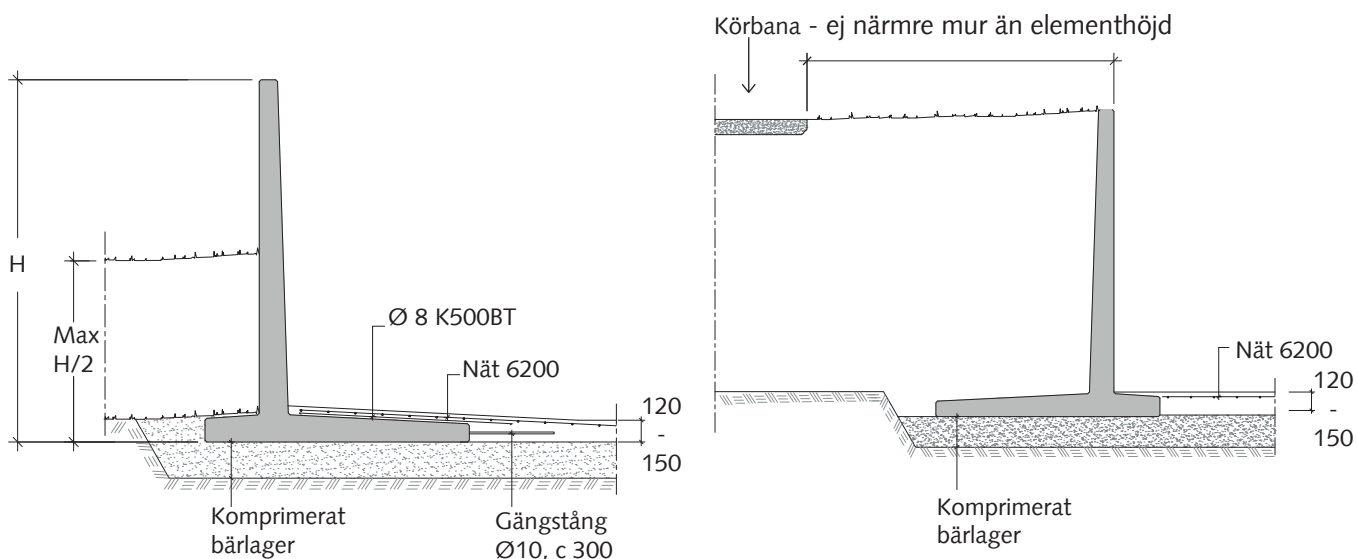

## Montering

Monteringen sker på en väl avvägd och packad bärlagerbädd (min 150mm).  
Montagedetaljer ingår i leveransen.  
Lyft: 2st skruvfästen-M16  
Lyftdetaljer medföljer leveransen och returneras till Abetong.

## Anvisningar för bottenplatta

Exp. klass : XC4, XF3  
Rek betong: C28/35, vct 0,55, luft  
Armering: K500B-T  
Nät 6200, NK500AB-W  
Täckskikt: Mot mark 50 mm  
Ovansida 25 mm

Fogning utföres mellan element med krympfritt cementbruk genom tillsats av expanderingsmedel. (Åtgång 1% av cementvikten).